

JUPE MULTIFIT (AJUSTABLE)

1. PIÈCES INCLUSES

1-1	Jupe
1-2	Coup-de-pied
1-3	Traverse
1-4	Cache-DEL (requis uniquement pour les bains avec chromothérapie)

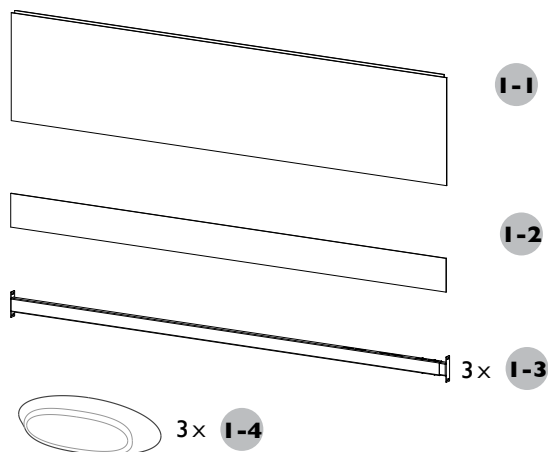

2. INSTALLATION

2-1	À l'aide d'un niveau, tracer une ligne guide verticale sur les deux murs en s'appuyant sur le rebord du bain.
2-2	Ajuster la longueur des 3 traverses à l'aide des 4 vis sur une des extrémités.
2-3	Fixer les 3 traverses aux dimensions indiquées à l'aide de vis. La traverse du haut est positionnée à partir du dessous du rebord du bain, et la traverse du bas à partir du plancher.

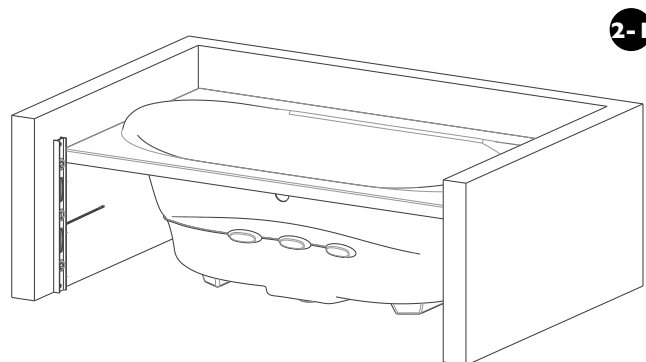

2-2

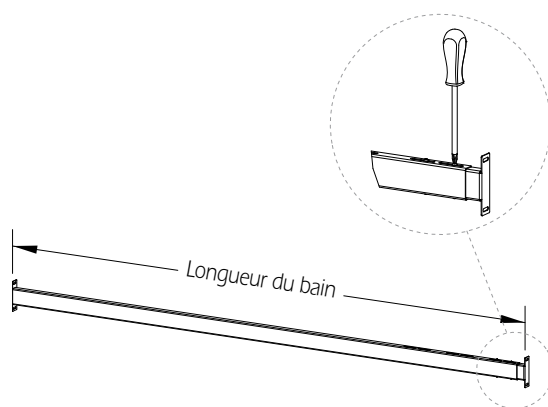

2-3

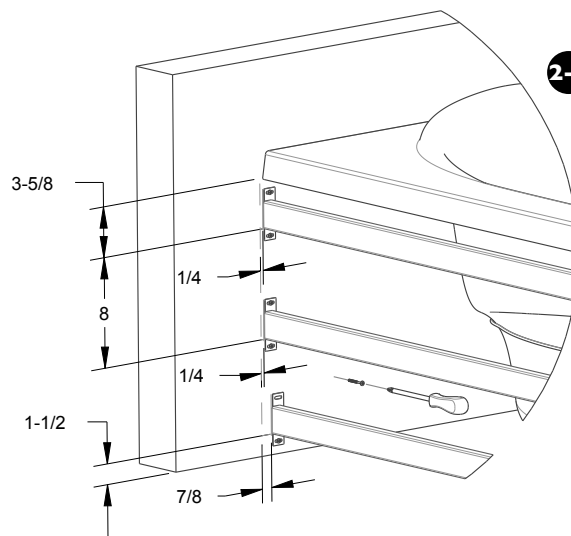

JUPE MULTIFIT (AJUSTABLE)

2. INSTALLATION (SUITE)

- | | |
|------------|---|
| 2-4 | Installer le coup-de-pied aimanté sur la traverse du bas. |
| 2-5 | Installer la jupe aimantée en insérant le haut derrière le rebord du bain et basculer le bas en appuyant contre les traverses. Au besoin, retirer la jupe et repositionner les traverses pour un meilleur ajustement. |
| 2-6 | Au besoin, installer des caches-DEL à l'aide de silicone ou de scellant pour cacher les reflets de la lumière sous la jupe. |

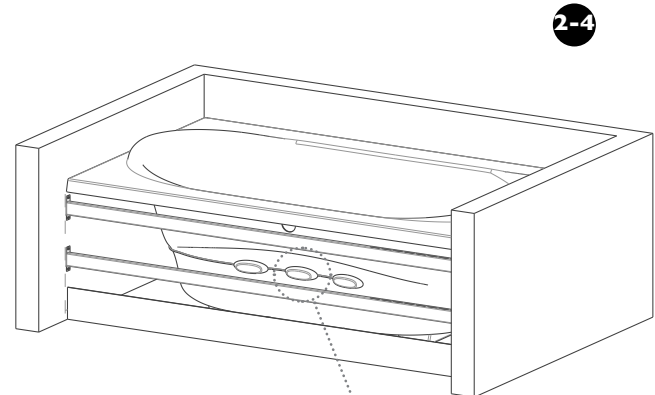

2-5

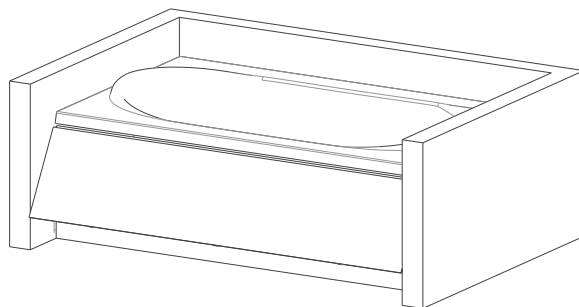

2-6

